



# Twen 180 DS Plus

**Mode d'emploi**  
**Bedienungsanleitung**  
**Manual de instrucciones**



## EINLEITUNG

Die in ihrer neuen elektronischen Schreibmaschine zum Einsatz kommende modernste Technologie hilft Ihnen, Ihre Schreibarbeiten noch effizienter erledigen. Die vorliegende Anleitung erklärt die Funktionen und die Bedienung der Schreibmaschine und zeigt, wie Verbrauchsteile ausgewechselt werden. Um bestmöglichen Nutzen aus Ihrer neuen elektronischen Schreibmaschine ziehen zu können, sollten Sie diese Anleitung sorgfältig durchlesen.

## INHALT

<b>REGELN FÜR SICHEREN BETRIEB</b> .....	21
<b>NAMEN DER TEILE UND DEREN FUNKTION</b> .....	22
<b>GRUNDLEGENDE BEDIENSCHRITTE</b> .....	22
<b>AUSWECHSELN VON VERBRAUCHSTEILEN</b> .....	23
<b>FUNKTIONEN DER TASTEN</b> .....	24
<b>SPEZIELLE FUNKTIONEN</b> .....	26
WORTWEISE KORREKTUR .....	26
KORREKTUREN AM LCD .....	26
ABSATZEINRÜCKUNG .....	27
AUTOMATISCHER SCHREIBWERKRÜCKLAUF .....	27
GESCHÜTZTE BINDESTRICHE UND GESCHÜTZTE LEERSCHRITTE .....	27
SILBENTRENNUNGSSTRICH .....	27
CAPS LOCK .....	28
ZWEITE TASTATUR (SONDERZEICHEN) .....	28
ZUSAMMENGESetzte ZEICHEN .....	28
HOCH-/TIEFSTELLEN .....	28
<b>SPEICHERFUNKTIONEN</b> .....	29
TEXTDATEI ANLEGEN .....	29
TEXTDATEI BEARBEITEN .....	31
PHRASENDATEI ANLEGEN .....	32
PHRASENDATEI BEARBEITEN .....	33
PHRASENDATEI IN TEXTDATEI EINFÜGEN .....	33
SEITENLÄNGE EINER TEXTDATEI EINSTELLEN .....	33
STOPPCODE .....	34
SUCHEN .....	34
ARBEITEN MIT TEXTBLÖCKEN (KOPIEREN/VERSCHIEBEN/LÖSCHEN) .....	35
TEXTDATEI DRUCKEN .....	36
PHRASENDATEI DRUCKEN .....	36
KETTENAUSDRUCK .....	37
FORMATDATEI .....	37
DATEI LÖSCHEN .....	38
LISTE DER DATEIEN IM SPEICHER .....	38
SPEICHERÜBERLAUF .....	39
GESAMTEN SPEICHER LÖSCHEN .....	39
<b>VERBRAUCHSTEILE</b> .....	40
<b>REINIGUNG</b> .....	40
<b>SERVICE</b> .....	40

## REGELN FÜR SICHEREN BETRIEB

- 1) Stellen Sie sicher, daß die örtliche Netzspannung mit den auf dem Typenschild auf der Rückseite der Schreibmaschine angegebenen Werten übereinstimmt.
- 2) Ihre Schreibmaschine enthält sehr komplexe Mechanismen. Versuchen Sie niemals, Reparaturen selbst durchzuführen. Falls eine Reparatur notwendig ist, bringen Sie das Gerät zur nächstgelegenen autorisierten Servicestelle.
- 3) Stecken Sie niemals irgendwelche Metallgegenstände, wie Schraubenzieher, Büroklammern, Nagelfeilen, usw., in die Schreibmaschine, da dies zu Schäden und/oder zu Stromschlägen führen könnte.
- 4) Lassen Sie die Schreibmaschine nicht unbeaufsichtigt, solange sie eingeschaltet ist. Die Schreibmaschine nach Beendigung der Schreibarbeiten immer ausschalten.
- 5) Die Schreibmaschine behutsam mit einem trockenen Tuch reinigen. Verwenden Sie zum Reinigen der Schreibmaschine niemals Wasser oder Lösungsmittel wie Farbverdünner, Alkohol, usw.

**TWEN**

# Die Traditionsmarken für Schreiben und Rechnen

**TA****TA 121 PD+**

EAN: 8020334166823

- druckender Tischrechner, der Klassiker!
- 12-stellige, grüne Anzeige, neigbar
- 4,5 Zeilen/Sekunde
- Farbband: Gr. 51 schwarz/rot
- Papierrolle: 57 mm
- Euro-Umrechnung, %, Delta-%
- Speicher, TAX, MU, Rundung
- Postenzähler
- Netzbetrieb

**TA****TA 1121 PD**

EAN: 8020334298906

- druckender Tischrechner
- 12-stellige, grüne LCD-Anzeige
- 3,5 Zeilen/Sekunde
- Farbband: Gr. 51 schwarz/ rot
- Papierrolle: 57mm
- Euro, Prozentberechnung
- Postenzähler, Speicher
- Markup, MwSt.-Automatik
- Netzbetrieb

**TA****TA 4212 PD L V2**

EAN: 8020334325121

- druckender Tischrechner
- 12-stellige, große LCD-Anzeige
- 2,4 Zeilen/Sekunde
- Farbrolle: Gr. 745 schwarz/rot
- Papierrolle: 57 mm
- GT-Speicher, %, Delta-%, TAX, Euro, Rundung
- 00-Taste, Postenzähler
- Abschaltautomatik

**TW****TW J1010**

EAN:4025999800390

- anzeigender Tischrechner
- 10-stellige LCD-Anzeige
- Solar- und Batteriebetrieb
- Prozentfunktion
- 3 Speichertasten
- 00-Taste, Quadratwurzel
- Korrekturtaste
- Vorzeichenwechseltaste
- Softtouch-Tastatur
- Maße: 112x144x40 mm
- Gewicht: 115 g

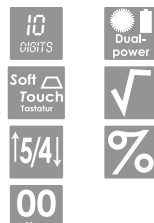
**TW****TW J1200**

EAN:4025999800406

- anzeigender Tischrechner
- 12-stellige, schwenkbare LCD-Anzeige
- Solar- und Batteriebetrieb
- Prozentfunktion, TAX
- Cost/ Sell/ Margin
- Speicher, Softtouch-Tastatur
- 00-Taste, Quadratwurzel
- Korrekturtaste, Rundung
- Vorzeichenwechseltaste
- Maße: 145x144x25 mm
- Gewicht: 174 g

**TA****TA J1210**

EAN:8020334166816

- anzeigender Tischrechner
- 12-stellige, schwenkbare LCD-Anzeige
- Solar- und Batteriebetrieb
- MwSt.-Automatik, Markup
- Quadratwurzel-Funktion
- Prozentfunktion
- 5/4 Rundung, Euro-Funktion
- Korrekturtaste
- Softtouch-Tastatur
- Maße: 160x35x202 mm
- Gewicht: 320 g

**TA****TA J810**

EAN:4025999800383

- Taschenrechner
- 8-stellige LCD-Anzeige
- Solar- und Batteriebetrieb
- Prozentfunktion
- Vorzeichenwechseltaste
- Speicher (3 Tasten)
- Softtouch-Tastatur
- Maße: 62x110x9 mm
- Gewicht: 42 g

**TW****TWEN 820 S**

EAN: 4025999800192

- Taschenrechner
- 8-stelliges Display
- Solar- und Batteriebetrieb
- Währungsumrechnung
- TAX-Funktion
- verstellbares Display
- Automatic Power off
- grifffichere Gummitastatur
- schwarzes Gehäuse
- verstellbares Display

**TA****TA T1210**

EAN:8020334246242

- anzeigender Tischrechner
- 12-stellige, angewinkelte LCD-Anzeige
- Solar+Batteriebetrieb
- Euro-Umrechnung
- automatische Rundung
- 1 Speicher, Quadratwurzel
- Prozentrechnung
- Markup - Funktion
- MwSt.-Automatik
- Softtouch - Tastatur



## Erhältlich bei Ihrem Büromaschinen-Fachhändler!

## AUSWECHSELN VON VERBRAUCHSTEILEN

### FARBKASSETTE



Nehmen Sie die obere Abdeckung ab. Beim Installieren eines neuen Farbbandes zuerst den gesamten farbigen Farbbandanfang aufwickeln. Setzen Sie die beiden Vorsprünge an der Hinterseite der Farbbandkassette in die beiden Öffnungen in der Kassettenhalterung ein.

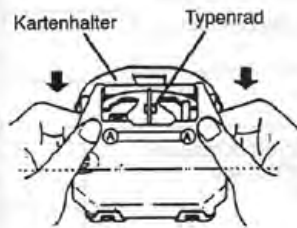

Senken Sie den vorderen Teil der Kassette vorsichtig so ab, daß das Farbband zwischen Kartenhalter und Typenrad zu liegen kommt. Drücken Sie auf die in der Abbildung mit "A" markierten Teile, bis die Kassette einschnappt.

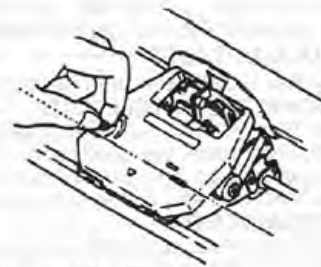

Drehen Sie den Farbband-Aufwickelknopf nach links, bis das Farbband spannt. Schließen Sie die obere Abdeckung.

### KORREKTURBAND



Entfernen Sie die obere Abdeckung und die Farbbandkassette. Packen Sie das Korrekturband aus fassen Sie mit jeder Hand eine der zwei Spulen an. Führen Sie das Korrekturband hinter der Korrekturbandführung und Typenrad ein, wie in der Abbildung gezeigt. Achten Sie darauf, daß die beschichtete Seite des Bandes in Richtung Kartenhalter sieht.

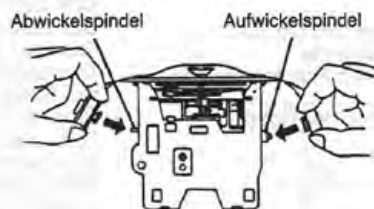

Setzen Sie die Spule, auf der sich der größte Teil des Korrekturbandes befindet, auf die rechte Spindel auf. Die andere Spule (mit dem Knopf) auf die linke Spindel aufsetzen.



Drehen Sie die linke Spule nach links, um den farbigen Teil des Bandes aufzuwickeln. Achten Sie darauf, daß das Korrekturband hinter der linken und rechten Bandführung geführt wird. Die Farbbandkassette wieder einsetzen und die obere Abdeckung schließen.

### TYPENRAD

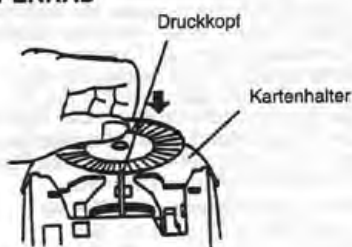

Entfernen Sie die obere Abdeckung und die Farbbandkassette. Fassen Sie das Typenrad an einem Ende behutsam an und senken es vorsichtig zwischen Kartenhalter und Druckkopf ab.



Typenrad-Arretier/Freigabehebel

Achten Sie darauf, daß die Seite mit den Buchstaben in Richtung Walze weist.

Drücken Sie den Typenrad-Arretier/Freigabehebel bis er einrastet und damit das Typenrad arretiert.

Die Farbbandkassette wieder einsetzen und die obere Abdeckung schließen.

Sollte das Typenrad ungewöhnliche Geräusche verursachen oder falsche Zeichen drucken, installieren Sie das Typenrad abermals.

- Nachdem das Typenrad eingesetzt und die Schreibmaschine eingeschaltet ist, drücken Sie die Tasten CODE + W. Das Typenrad dreht sich und hält in der Standardstellung an.

## FUNKTIONEN DER TASTEN

### RANDLÖSETASTE

Löst die Ränder, so daß über den Rand hinausgeschrieben oder ein neuer Rand eingestellt werden kann.

### TABULATORSTASTE

Bringt das Schreibwerk zum nächsten Tabulator.

### UMSCHALTFESTSTELLTASTE

Diese Taste arretiert zum Schreiben mehrerer Großbuchstaben die Umschalttaste. Während der Arretierung leuchtet die Umschaltanzeige (rot). Durch Drücken einer der Umschalttasten wird die Arretierung gelöst.

### UMSCHALTASTE

Diese Taste wird zum Schreiben von Großbuchstaben oder von Zeichen, die sich im oberen Teil der Tasten befinden, gedrückt.

### LINKE/RECHTE RANDSTELLTASTE

Setzt einen neuen Rand. Das Schreibwerk an die Stelle bringen, an der Sie einen neuen Rand setzen wollen. Zum Setzen des linken Randes die Taste MAR LEFT (←) drücken. Zum Setzen des rechten Randes die Taste Code niederhalten und MAR LEFT (←) drücken. Beim Setzen eines neuen Randes ertönt ein Signalton.

- Beim Setzen neuer Ränder muß das Display gelöscht sein. Während die Funktionen automatisches Zentrieren und Dezimaltabulator aktiviert sind, können keine neuen Ränder gesetzt werden.
- Der linke und rechte Rand müssen wenigstens ein Zoll voneinander entfernt sein. Beim Einschalten der Schreibmaschine werden die automatischen Ränder aktiviert.

	Linker Rand	Rechter Rand
Druckweite 10 (PICA)	10	75
Druckweite 12 (ELITE)	12	90
Druckweite 15 (MICRO)	15	113

### Papierauswurf <CODE + [Q]>

Diese Funktion wirft das Papier automatisch aus.

### Halber Rückschritt <CODE + [H]>

Soll das Schreibwerk um einen halben Schritt nach links bewegt werden, die Taste CODE zusammen mit der Taste HALF BACK drücken. Im NP-Modus (Normaldruck) kann diese Funktion nicht benutzt werden.

### Zeilenabstand <CODE + [2]>

Mit dieser Funktion wird der Zeilenabstand eingestellt. CODE+2 drücken. Im Display erscheint "ZL-ABST 1 1.5 2". Zum Ändern des Zeilenabstandes die Taste Code niederhalten und abermals die Taste "2" drücken. Bei jedem Drücken der Taste "2" ändert sich der Zeilenabstand. Beim Ändern der Einstellung blinkt die jeweils neue Einstellung. Sobald die Code-Taste freigegeben wird, wird der aktuell gewählte Wert zum neuen Zeilenabstand und die Schreibmaschine beendet den Einstellmodus.

### Schreibschritt <CODE + [3]>

Mit dieser Funktion wird entsprechend dem jeweiligen Typenrad der Schreibschritt eingestellt. CODE+3 drücken. Im Display erscheint "S-TLG 101215". Zum Ändern des Schreibschrittes die Taste Code niederhalten und abermals die Taste "3" drücken. Bei jedem Drücken der Taste "3" ändert sich der Schreibschritt. Beim Ändern der Einstellung blinkt die jeweils neue Einstellung. Sobald die Code-Taste freigegeben wird, wird der aktuell gewählte Wert zum neuen Schreibschritt und die Schreibmaschine beendet den Einstellmodus.

- Da der Speicher dieser Schreibmaschine durch eine Batterie gesichert ist, bleiben die Einstellungen zum Zeilenabstand und Schreibschritt auch nach dem Ausschalten etwa fünf Jahre erhalten.

### Fettdruck <CODE + [6]>

Diese Funktion drückt Zeichen fett. Diese Funktion ist zum Herausstellen von Überschriften und wichtigen Informationen nützlich. CODE+6 drücken. Im Display zeigt ein "▼" über dem Wort "FETT" an, daß die Funktion Fettdruck aktiviert ist. Zum Beenden der Funktion abermals CODE+6 drücken. Das Symbol "▼" über "FETT" verschwindet.



### LEERTASTE

Behutsam drücken, um das Schreibwerk eine Stelle weiterzubewegen. Niederhalten bewegt das Schreibwerk fortlaufend weiter.

### CODE-TASTE

Diese Taste wird zum Aufrufen spezieller Funktionen zusammen mit anderen Tasten gedrückt.

### TABULATOR-SETZ/LÖSCHTASTE

Zum Setzen und Löschen von Tabulatoren.

Das Schreibwerk an die Stelle bringen, an der ein Tabulator gesetzt werden soll, und die Tabulatorsetztaste drücken. Ein Signalton bestätigt das Setzen des Tabulators. Es können bis zu 16 Tabulatoren gesetzt werden.

Zum Löschen eines Tabulators das Schreibwerk zum betreffenden Tabulator bringen und CODE + TABULATOR-SETZ(T+)/LÖSCHTASTE(T-) drücken. Ein Signalton bestätigt das Löschen des Tabulators.

### Automatisches durchgehendes Unterstreichen

#### <CODE + [4]>

Diese Funktion unterstreicht alle geschriebenen Zeichen (einschl. Leerschritten). CODE+4 drücken. Im Display erscheint "▼" über dem Symbol "XX". Zum Beenden der Funktion abermals CODE+4 drücken. Das Symbol "▼" über dem Symbol "XX" verschwindet.

### Automatisches wortweises Unterstreichen

#### <CODE + [5]>

Diese Funktion unterstreicht jedes geschriebene Wort. CODE+5 drücken. Im Display erscheint "▼" über dem Symbol "X X". Zum Beenden der Funktion abermals CODE+5 drücken. Das Symbol "▼" über dem Symbol "X X" verschwindet.

### Automatisches Zentrieren <CODE + [C]>

Diese Funktion zentriert Text zwischen dem linken und rechten Rand. Die Taste CODE niederhalten die seitlich mit "ZENT." markierte Taste drücken. Beim Aktivieren dieser Funktion geht das Schreibwerk bzw. der Cursor automatisch in die Mitte zwischen den beiden Rändern. Nach dem Schreiben des Textes (der zunächst nur im Display erscheint) die Rücklauffaste drücken. Der Text wird zwischen rechtem und linkem Rand zentriert ausgedruckt, das Schreibwerk bzw. der Cursor gehen zum linken Rand der nächsten Zeile und die Funktion ist beendet.

- Soll diese Funktion vor dem Drucken des Textes beendet werden, den Text im Display mit der Korrekturtaste löschen und die Rücklauffaste drücken.

### Rechtsbündig <CODE + [R]>

Es ist möglich, Text so zu drucken, daß er bündig mit dem rechten Rand abschließt. CODE+R drücken. Im Display wird "Rechtsbündig" angezeigt und das Schreibwerk bzw. der Cursor gehen zum rechten Rand. Den Text eingeben (der zunächst nur im Display erscheint) und die Rücklauffaste drücken. Der Text wird so gedruckt, daß er mit dem rechten Rand abschließt, das Schreibwerk bzw. der Cursor gehen zum linken Rand der nächsten Zeile und die Funktion ist beendet.

- Soll diese Funktion vor dem Drucken des Textes beendet werden, den Text im Display mit der Korrekturtaste löschen und die Rücklauffaste drücken.

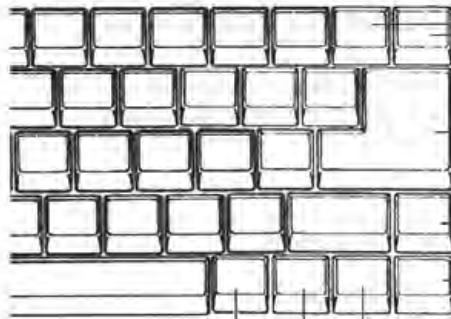

#### KORREKTURTASTE

Löscht Zeichen. Zum Löschen eines Zeichens die Korrekturtaste drücken. Das Schreibwerk springt einen Schritt zurück und löscht das Zeichen. Wird die Korrekturtaste gedrückt gehalten, werden in der betreffenden Zeile Zeichen gelöscht, bis die Taste freigegeben wird.

(Ganzzeiliger Korrekturspeicher)

Zum Löschen von Zeichen außerhalb des Korrekturspeichers das Schreibwerk einen Schritt rechts vom zu löschenden Zeichen bringen. Die Korrekturtaste und anschließend die Taste drücken, die das zu löschende Zeichen enthält.

#### RÜCKFÜHRTASTE

Diese Taste bringt das Schreibwerk oder den Cursor zu dem Schritt, der dem zuletzt getippten Zeichen folgt.

#### Dezimaltabulator < CODE + TAB (-) >

Mit dieser Funktion können Dezimalzeichen enthaltene Zahlenkolonnen so ausgerichtet werden, daß sich alle Dezimalzeichen in der selben Spalte befinden. Zunächst für jeden Spalte an der Position des Dezimalpunkts einen Tabulator setzen. Das Schreibwerk/Cursor zum linken Rand zurückbringen. CODE+TAB(-) drücken. Die Schreibmaschine schaltet in den Dezimaltabulator-Modus und im Display erscheint das Symbol "▼" über "DEZ". Die Taste TAB(-) drücken. Das Schreibwerk/Cursor geht zum ersten Dezimaltabulator. Den Text tippen. (Der geschriebene Text erscheint im Display.) Wird die Rücklauffaste gedrückt, wird der Text ausgedruckt und das Schreibwerk bzw. der Cursor kehren zum linken Rand zurück. Wird TAB gedrückt, wird der Text ebenfalls gedrückt, aber Schreibwerk und Cursor gehen zum nächsten Dezimaltabulator. Zum Beenden dieser Funktion abermals CODE+TAB(-) drücken. Das Symbol "▼" über "DEZ" verschwindet.

#### Farbband wählen

Über diese Funktion wird der Schreibmaschine gemeldet, ob die Farbbandkassette ein Farbband vom Typ Multi-Strike oder ein korrekturfähiges Farbband enthält. Zum Wählen eines Multi-Strike Farbbandes, die Taste CODE niederhalten und die Taste links der rechten Umschalttaste drücken.

Zum Wählen des korrekturfähigen Farbbandes, die Taste CODE niederhalten und die zweite Taste links der rechten Umschalttaste drücken.

#### Typenrad einstellen <CODE + W>

Nach dem Auswechseln des Typenrades die Taste CODE niederhalten und die Taste "W" drücken.

#### Anschlagstärke

Mit dieser Funktion kann die Anschlagstärke des Druckkopfes auf das benutzte Typenrad, Farbband, Papier und die Anzahl der Durchschläge eingestellt. Durch Probedrucke kann herausgefunden werden, welche der folgenden Einstellungen jeweils am besten geeignet ist:

- **SCHWACH:** Die Tasten CODE und "I" zusammen drücken. Ein Signaltone zeigt an, daß ein schwacher Anschlag gewählt ist.
- **MITTEL:** Die Tasten CODE und "I" zusammen drücken. Zwei Signaltöne zeigen an, daß ein mittlerer Anschlag gewählt ist.
- **STARK:** Die Tasten CODE und "I" zusammen drücken. Drei Signaltöne zeigen an, daß ein starker Anschlag gewählt ist.

Die Einstellung wird durch Drücken dieser Tastenkombination in folgender Reihenfolge geändert: schwach, mittel, stark, schwach...

#### RÜCKSCHRITTASTE

Drücken dieser Taste bewegt das Schreibwerk einen Schritt nach links. Am Display geht der Cursor einen Schritt nach links. Zum fortlaufenden Verschieben des Schreibwerks nach links die Rückschrittaste gedrückt halten.

#### EXPRESSTASTE

Diese Taste führt das Schreibwerk ohne Zeilenvorschub an den linken Rand zurück. (Das Display muß gelöscht sein.) Am Display geht der Cursor einen Schritt nach rechts. Niederhalten dieser Taste wiederholt fortlaufend den selben Vorgang.

#### RÜCKLAUFTASTE

Diese Taste (auch Return-Taste genannt) veranlaßt einen Zeilenvorschub und führt das Schreibwerk an den linken Rand zurück. Außerdem wird dabei der Korrekturspeicher gelöscht.

#### HALBZEILENTASTE

Zieht das Papier weiter ein, ohne das Schreibwerk zu bewegen. Das Papier wird bei jedem Drücken dieser Taste um eine halbe Zeile (1/12 Zoll) weiter eingezogen. Bei Niederhalten dieser Taste wird das Papier fortlaufend eingezogen. Außerdem wird der Korrekturspeicher gelöscht.

#### HALBZEILENTASTE RÜCKWÄRTS

Transportiert das Papier zurück, ohne das Schreibwerk zu bewegen. Das Papier wird bei jedem Drücken dieser Taste um eine halbe Zeile (1/12 Zoll) zurücktransportiert. Bei Niederhalten dieser Taste wird das Papier fortlaufend zurücktransportiert. Außerdem wird der Korrekturspeicher gelöscht.

#### MODE-TASTE

Diese Taste ändert den Betriebsmodus (d.h. Betriebsart) der Schreibmaschine. (Die Schreibmaschine kann in einem von vier Betriebsmodi betrieben werden.) Bei Drücken der Taste Mode ändert sich der Modus und das Symbol "▼" erscheint im Display über dem gewählten Modus.

#### (NORM-Modus) (Normaldruck)

Beim Einschalten ist die Schreibmaschine immer im NP-Modus (Normaldruck).

#### (L/L-Modus) (Zeilendruck)

In diesem Modus wird der Text zeilenweise ausgedruckt. Die getippten Zeichen erscheinen zunächst im Display. Damit können Sie Fehler vor dem Ausdruck im Display korrigieren. Sobald die Rücklauffaste oder die Tabulatortaste gedrückt wird, werden die Zeichen im Display ausgedruckt.

#### (BLOCK-Modus) (Blocksatz)

In diesem Modus werden die Wörter beim Ausdruck gleichmäßig zwischen dem linken und rechten Rand einer Zeile aufgeteilt (Blocksatz). Beim Tippen erscheinen die Zeichen im Display und können dort vor dem Drucken korrigiert werden.

Sobald ein Wort geschrieben wird, das über den rechten Rand hinausreicht, wird der gesamte vorangehende Text der Zeile ausgedruckt. Dabei werden zwischen den Wörtern so viele Leerschritte eingefügt, daß die Zeile genau am linken Rand beginnt und am rechten Rand endet. Das Wort, das den rechten Rand überschritten hätte, bleibt am Display und bildet den Anfang der nächsten Zeile.

\*Wird beim Schreiben einer Zeile die Rücklauffaste oder Tabulatortaste gedrückt, wird die Zeile ohne Einfügen von Leerschritten zwischen den Wörtern ausgedruckt.

#### (SPEICH-Modus) (Speicherbetrieb)

In diesem Modus kann Text gespeichert werden. Einzelheiten dazu im Abschnitt "Speicherfunktionen".

**Schlüssel zu auf den folgenden Seiten benutzten Symbolen:**

- : Erklärung zum Benutzen einer Funktion
- : Erklärung zum Vornehmen einer Einstellung
- ▲ : Erklärung zum Lösen einer Einstellung
- ★ : Warnung
- ☛ : Hinweise

## SPEZIELLE FUNKTIONEN

### WORTWEISE KORREKTUR

● Diese Schreibmaschine ist mit einem 1-zeiligen Korrekturspeicher ausgerüstet. Der Text in diesem Korrekturspeicher kann Wort für Wort gelöscht werden.

- 1) Das Schreibwerk mit der Rückschritttaste oder Leertaste zum letzten Buchstaben des zu löschenden Wortes bringen.
  - 2) Die Taste CODE niederhalten und die Korrekturtaste drücken. Die Schreibmaschine gibt Signaltöne aus.
  - 3) Die Leertaste oder den ersten Buchstaben drücken.
  - 4) Das neue Wort schreiben.
  - 5) Die Rückföhrtaste drücken. Das Schreibwerk geht zum Ende der aktuellen Zeile.
- ☛ Es auch möglich, Wörter nur teilweise zu löschen.
- a) Das Schreibwerk zum letzten Buchstaben des Wortteiles bringen, der gelöscht werden soll.
  - b) Die Taste CODE niederhalten und die Korrekturtaste drücken.
  - c) Nun das erste der zu löschenden Zeichenreihe tippen. Der bezeichnete Wortteil wird gelöscht.

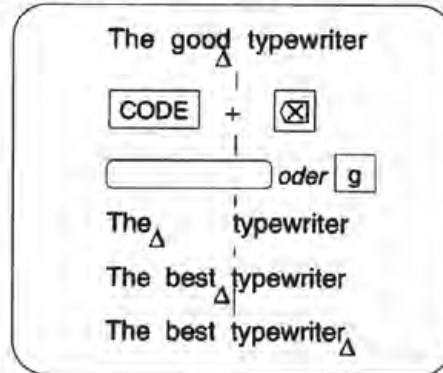

### KORREKTUREN AM LCD

● Text im Display kann korrigiert oder gelöscht werden.

- 1) Zum Korrigieren den Cursor mit der Rückschritttaste oder Expreßtaste unter das zu korrigierende Zeichen bringen. Das richtige Zeichen tippen. Das neue Zeichen ersetzt das alte Zeichen.
- 2) Zum Löschen eines Zeichens den Cursor mit der Rückschritttaste oder Expreßtaste unter das zu löschende Zeichen bringen. Drücken der Korrekturtaste löscht das Zeichen und verschiebt den rechts liegenden Text um eine Stelle nach links.
  - Durch Niederhalten der Korrekturtaste können rasch mehrere Zeichen gelöscht werden.
  - Befindet sich der Cursor am Textende, wird der Text bei jedem Löschen eines Zeichens nach rechts verschoben.
- 3) Zum wortweisen Löschen, den Cursor zunächst zum ersten Leerschritt bringen, der dem zu löschenden Wort folgt. CODE niederhalten und die Korrekturtaste drücken. Das Wort wird gelöscht und der restliche Text nach links verschoben.
- 4) Sollen Zeichen in den Text eingefügt werden, den Cursor mit der Rückschritttaste oder Expreßtaste rechts der Stelle positionieren, an der die Zeichen eingefügt werden soll.

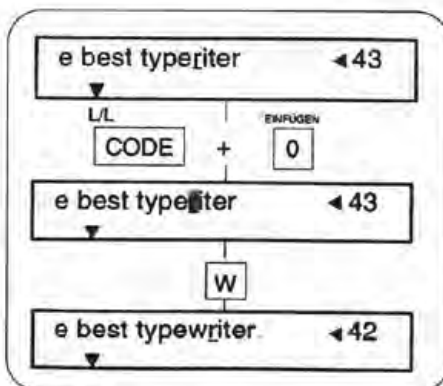
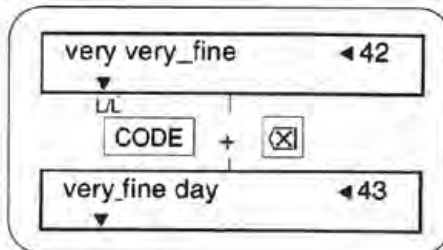
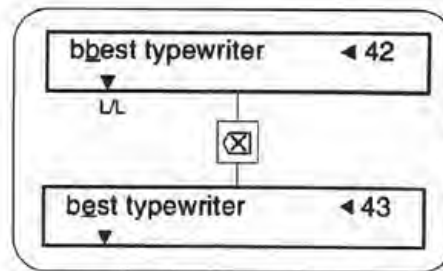

CODE niederhalten und die Taste "0" (EINFÜGEN) drücken.  
Das Zeichen über dem Cursor wird abwechselnd mit dem Symbol "I" angezeigt. Das einzufügende Zeichen (oder einen Leerschritt) tippen. Das Zeichen wird links vom Cursor eingefügt. Bei jedem Einfügen eines Zeichens geht der Cursor einen Schritt nach rechts. (Befindet sich der Cursor am rechten Displayende, wird der Text nach links verschoben.)  
Zum Beenden des Einfügemodus CODE niederhalten und abermals die Taste "0" (EINFÜGEN) drücken.



### ABSATZEINRÜCKUNG

- Es kann ein vorübergehender linker Rand gesetzt werden.
  - 1) Das Schreibwerk an die Stelle bringen, an der ein vorübergehender linker Rand gesetzt werden soll.
  - 2) Die Taste CODE niederhalten und die Expreßtaste (EINRÜ) drücken. Das Symbol "▼" über "EINRÜ" im Display zeigt an, daß die aktuelle Position als vorübergehender linker Rand eingestellt ist.
  - 3) Den Text schreiben, der eingerückt werden soll.
- ▲ Zum Löschen des vorübergehenden linken Randes die Taste CODE niederhalten und abermals die Expreßtaste (EINRÜ) drücken. Das Symbol "▼" über "EINRÜ" verschwindet.

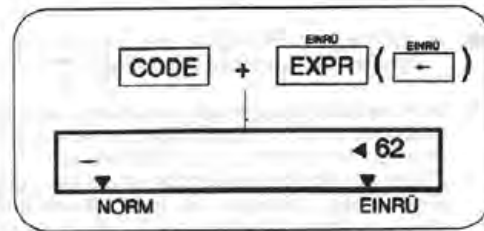

### AUTOMATISCHESCHREIBWERKRÜCKLAUF

- Diese Funktion ermöglicht es, fortlaufend zu schreiben, wobei das Schreibwerk/Cursor am Ende jeder Zeile automatisch an den Beginn der nächsten Zeile springt, ohne jedesmal die Rücklautaste drücken zu müssen.
  - 1) Die Taste CODE niederhalten und die Rücklautaste (AUTO RÜCKL) drücken. Im Display erscheint das Symbol "▼" über "RÜCKLAUF".
  - 2) Ist diese Funktion aktiviert, ertönt ein akustisches Signal, sobald das Schreibwerk die automatische Rücklaufzone erreicht (die fünf letzten Schritte vor dem rechten Rand). Wird in diesem Bereich ein Bindestrich oder Leerschritt getippt, läuft das Schreibwerk/Cursor automatisch an den linken Rand der nächsten Zeile.
- ▲ Zum Beenden dieser Funktion wieder die Taste CODE niederhalten und die Rücklautaste (AUTO RÜCKL) drücken. Das Symbol "▼" über "RÜCKLAUF" verschwindet.
- ☛ (Für Schreibmaschinen mit einer Tastatur für die USA oder den französisch sprechenden Teil Kanadas.) Wird in der Zone für den automatischen Rücklauf kein Bindestrich oder Leerschritt getippt, geht das Schreibwerk über den rechten Rand hinaus.

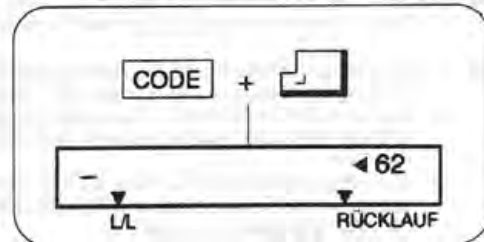

### GESCHÜTZTE BINDESTRICHE UND GESCHÜTZTE LEERSCHRITTE

- Diese Funktion ermöglicht es, in der automatischen Rücklaufzone einen Bindestrich oder Leerschritt zu tippen, ohne damit einen automatischen Rücklauf auszulösen.
- 1) Zum Tippen eines geschützten Bindestriches die Taste CODE niederhalten und die Bindestrichtaste (B-STRI) drücken. Im Display wird der geschützte Bindestrich durch das Symbol "⌘" dargestellt.
- 2) Zum Tippen eines geschützten Leerschrittes die Taste CODE niederhalten und die Leertaste drücken. Im Display wird der geschützte Leerschritt durch das Symbol "⌘" dargestellt.

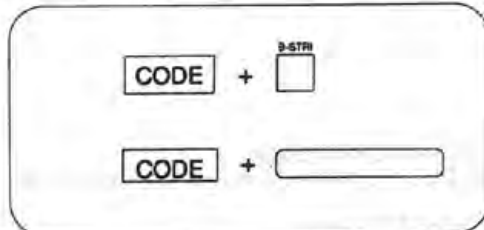

### SILBENTRENNUNGSSTRICH

- Mit dieser Funktion können Wörter am rechten Rand getrennt werden.
- ★ Silbentrennungsstriche stehen nur im STORE-Modus (Speichermodus) zur Verfügung.
- Die Taste CODE niederhalten und die Taste "H" drücken. Das Symbol "H" stellt im Display den Silbentrennungsstrich dar. Zum Zeitpunkt der Drucklegung dieser Anleitung wurden Silbentrennungsstriche nur gedruckt, wenn Sie in die automatische Rücklaufzone fallen. Befindet sich ein Silbentrennungsstrich nach dem Bearbeiten einer Datei nicht mehr in der Rücklaufzone, wird er nicht beachtet und auch nicht gedruckt.

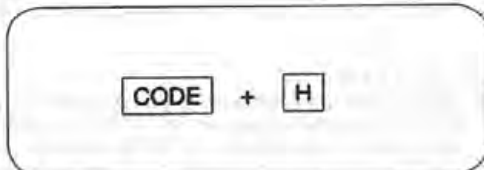

## CAPS LOCK

- Mit dieser Funktion können Großbuchstaben geschrieben werden, ohne die Umschalttaste gedrückt halten zu müssen.
- 1) CODE gedrückt halten und die Taste "1" (CAPS) drücken. Im Display erscheint das Symbol "▼" über "CAPS".
- ★ Wird im Umschaltfeststell-Modus eine Buchstabentaste gedrückt, wird der betreffende Buchstabe groß gedruckt, ohne die Umschalttaste zu drücken. Die Ziffern-/Symboltasten werden weiter klein geschrieben. Wird in diesem Modus die Umschalttaste gedrückt, werden die Buchstaben klein und die Ziffern-/Symboltasten groß geschrieben.
- ▲ Zum Beenden der Funktion CODE gedrückt halten und abermals die Taste "1" (CAPS) drücken. Das Symbol "▼" über "CAPS" verschwindet.

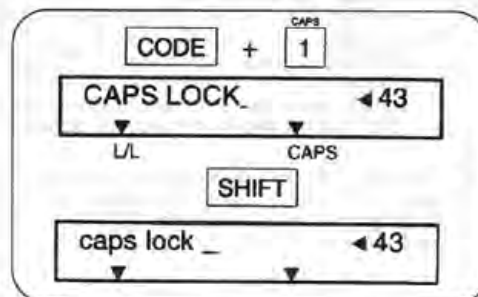

## ZWEITE TASTATUR (KBII)

- Zeichen, die rechts oben auf manchen Tasten (Tasten mit drei Zeichen) abgebildet sind, können wie folgt geschrieben werden.
- 1) CODE niederhalten und die Randlösetaste (KBII) drücken. Im Display erscheint das Symbol "▼" über "KBII".
- 2) Die Umschalttaste oder Umschaltfeststellaste niederhalten und die das gewünschte Zeichen enthaltende Taste drücken.
- 3) Zum Beenden dieser Funktion CODE niederhalten und abermals die Randlösetaste (KBII) drücken. Das Symbol "▼" über KBII verschwindet.

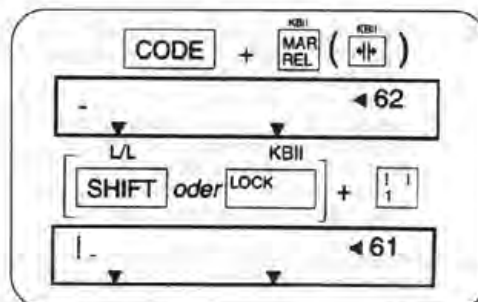

## ZUSAMMENGESetzte ZEICHEN

Mit dieser Funktion werden durch Übereinanderschreiben Zeichen geschaffen, die sich nicht auf der Tastatur finden.

- Diese Funktion steht in den Modi L/L (Zeilendruck), BLOCK (Blocksatz) und STORE (Speicherbetrieb) zur Verfügung.
- 1) Das erste Zeichen schreiben. Das entsprechende Zeichen erscheint im Display.
- 2) CODE niederhalten und die Rückschrittaste (DOP-Z) drücken. Das Symbol "←" erscheint im Display.
- 3) Das Zeichen tippen, das über das zuvor geschriebene Zeichen gedruckt werden soll.

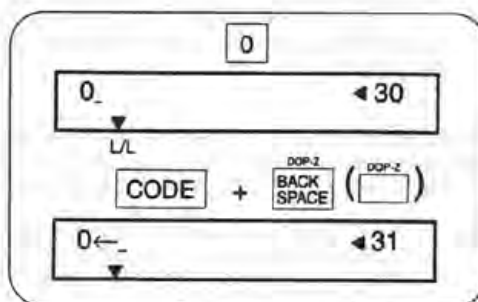

## HOCH-/TIEFSTELLEN

- Diese Funktion wird zum Hoch- und Tiefstellen von Text benutzt, wie zum Beispiel in  $E=MC^2$  oder  $H_2O$ .

### HOCHSTELLEN

- Sobald sich der Cursor an der Stelle befindet, an der ein Zeichen hochgestellt werden soll, CODE niederhalten und die Halbzeilentaste rückwärts drücken. Im NP-Modus verschiebt sich die Druckposition um eine halbe Zeile nach oben. In den Modi L/L, BLOCK oder SPEICH erscheint das Symbol "‡" im Display. Das hochzustellende Zeichen tippen. Sobald das hochgestellte Zeichen gedruckt ist, kehrt die Druckposition zur Zeilengrundlinie zurück.

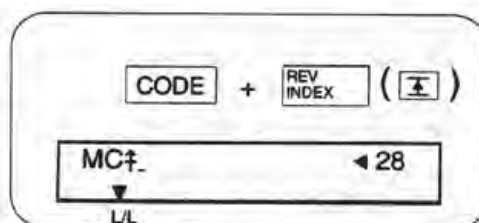

### TIEFSTELLEN

- Sobald sich der Cursor an der Stelle befindet, an der ein Zeichen tiefgestellt werden soll, CODE niederhalten und die Halbzeilentaste drücken. Im NP-Modus verschiebt sich die Druckposition um eine halbe Zeile nach unten. In den Modi L/L, BLOCK oder SPEICH erscheint das Symbol "‡" im Display. Das tiefzustellende Zeichen tippen. Sobald das tiefgestellte Zeichen gedruckt ist, kehrt die Druckposition zur Zeilengrundlinie zurück.

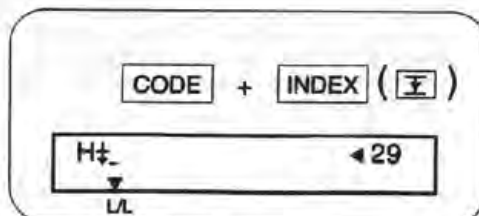

## SPEICHERFUNKTIONEN

Diese Funktionen helfen Ihnen insofern beim Schreiben, als Sie Ihre Korrespondenz, sowie häufig gebrauchte Redewendungen, lange Wörter, usw. abspeichern und bei Bedarf jederzeit aufrufen, bearbeiten und drucken können. Auch Formatdateien, die Rand- und Tabulatoreinstellungen enthalten, können angelegt werden.

Der Speicher Ihrer Schreibmaschine faßt 16'000 Zeichen, die in bis zu 50 Dateien enthalten sein können. Sicherungsbatterien sorgen dafür, daß der Inhalt dieser Dateien auch nach dem Ausschalten der Schreibmaschine im Speicher erhalten bleibt (bis zu 5 Jahre). Sie können mit Ihrer Schreibmaschine drei verschiedene Dateitarten anlegen:

- 1) Textdateien -----zum Speichern Ihrer Korrespondenz (einschl. Tabulatoren und Randeinstellungen)
- 2) Phrasendateien-----zum Speichern häufig benutzter Redewendungen und Wörter
- 3) Formatdateien ----- Zum Speichern von Formaten (Ränder und Tabulatoreinstellungen)

Wählen Sie je nach Anforderung die entsprechende Dateiart.

### TEXTDATEI ANLEGEN

Textdateien können auf drei Arten angelegt werden:

#### <Anzeigemodus>

In diesem Modus kann man zum zeilenweisen Anlegen einer Textdatei genauso vorgehen, wie beim normalen Schreiben auf Papier. Die getippten Zeichen erscheinen im Display. Sobald eine Zeile abgeschlossen ist, wird sie aber nicht gedruckt sondern im Speicher abgelegt.

#### <Druckmodus>

In diesem Modus kann man zum zeilenweisen Anlegen einer Textdatei genauso vorgehen, wie beim normalen Schreiben auf Papier. Die getippten Zeichen erscheinen im Display. Sobald eine Zeile abgeschlossen ist, wird sie gedruckt und im Speicher abgelegt.

Sowohl im Anzeigemodus wie auch im Druckmodus zeigt ein Spaltenzähler auf der rechten Displayseite die restlichen Schritte bis zum rechten Rand an.

#### <Bearbeitungsmodus>

In diesem Modus wird eine Textdatei als durchgehende Zeile angelegt. Die Zeichen erscheinen im Display bis zum Ende der Datei als fortlaufende Zeile. Sie können zum Sichten oder Vornehmen von Änderungen an eine beliebige Stelle in der Datei gehen.

### Anlegen einer Textdatei im Anzeigemodus oder Druckmodus

- 1) Die Taste Mode drücken, bis im Display über "SPEICH" das Symbol "▼" angezeigt wird. Die Meldung "Segment Name?" erscheint. Den Dateinamen tippen (fünf Buchstaben/Ziffern) und die Rücklaufaste drücken.
  - 2) Die Meldung "Text/Phra/Form?" erscheint im Display. Die Taste "T" drücken, um eine Textdatei zu wählen. Das Papier wird um eine Zeile weitertransportiert und das Schreibwerk läuft zum linken Rand. Die Meldung "Display/Ausdr/Beard?" erscheint im Display.
  - 3) Zum Wählen des Anzeigemodus die Taste "D" drücken, zum Wählen des Druckmodus die Taste "A" drücken. Das Display wird gelöscht und im rechten Teil des Displays erscheint der Spaltenzähler. Der automatische Schreibwerkrücklauf wird automatisch aktiviert. Ränder und Tabulatoren je nach Wunsch setzen/löschen.
  - 4) Den Text schreiben. Die Zeichen erscheinen beim Schreiben im Display. Sobald eine Zeile abgeschlossen ist, wird sie gespeichert und vom Display gelöscht. Im Druckmodus wird die Zeile auch auf Papier gedruckt.
- ☛ Korrigieren Sie Fehler, solange der Text im Display angezeigt wird, da Sie, nachdem die Zeile gespeichert und vom Display gelöscht ist, nicht zurückgehen können.
- ▲ 1) Zum Verlassen des Speichermodus die Taste Mode drücken. Die Schreibmaschine kehrt in den NORM-Modus zurück.
  - 2) Der Modus SPEICH (Speichermodus) kann durch Drücken der Taste Mode jederzeit beendet werden.

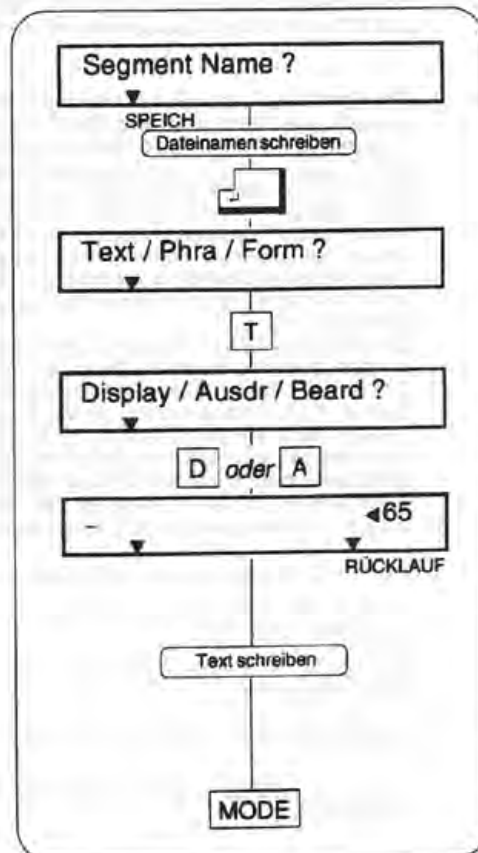

### Anlegen einer Textdatei im Bearbeitungsmodus

- 1) Die Taste Mode drücken, bis im Display über "SPEICH" das Symbol "▼" angezeigt wird. Die Meldung "Segment Name?" erscheint. Den Dateinamen tippen (fünf Buchstaben/Ziffern) und die Rücklauttaste drücken.
- 2) Die Meldung "Text/Phra/Form?" erscheint im Display. Die Taste "T" drücken, um eine Textdatei zu wählen. Das Papier wird um eine Zeile weitertransportiert und das Schreibwerk läuft zum linken Rand. Die Meldung "Display/Ausdr/Beard?" erscheint im Display.
- 3) Zum Wählen des Bearbeitungsmodus die Taste "B" drücken. Das Display wird gelöscht.
- 4) Den Text schreiben. Beim Schreiben wird der Text im Display als fortlaufende Zeile angezeigt.
- ▲ 1) Zum Verlassen des Speichermodus die Taste Mode drücken. Die Schreibmaschine kehrt in den NP-Modus zurück.
- 2) Der Modus STORE (Speichermodus) kann durch Drücken der Taste Mode jederzeit beendet werden.

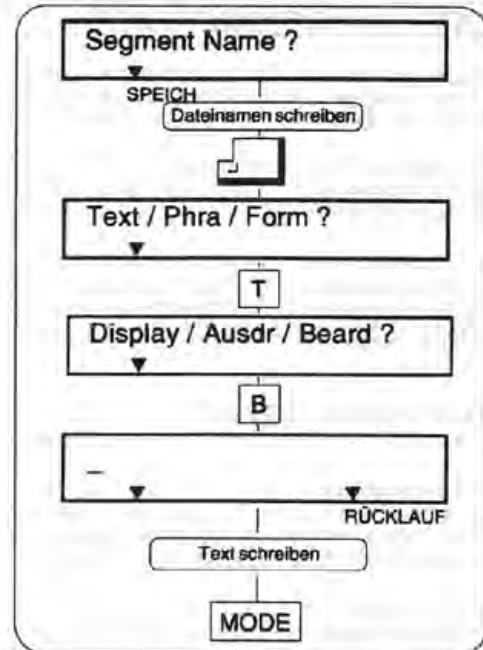

### Einige Tipps zum Benutzen des Bearbeitungsmodus

- 1) Die einzelnen Funktionen werden im Display durch folgende Symbole dargestellt. Im Bearbeitungsmodus wird der Spaltenzähler nicht angezeigt und das Schreibwerk bewegt sich nicht. Das folgende Symbole veranschaulicht das Bewegen des Schreibwerks.

An der Stelle, an der eine Funktion aktiviert wird, stellt ein Kästchen "I" die Funktion dar. Wird der Cursor unter dieses Kästchen gebracht, blinkt dieses Kästchen abwechselnd mit dem Namen der Funktion. Zum Löschen der Funktion einfach das betreffende Kästchen löschen.

- ↵ Rücklauf
- Tabulator
- ↓ Vorschub
- ↑ Rückschub
- ± Tiefstellung
- ‡ Hochstellung
- Geschützter Bindestrich
- Geschützter Leerschritt
- ⊞ STOP Befehl!

- ↔ Rand links gesetzt\*
- ↔ Rand rechts gesetzt\*
- ↔ Rand löser
- ↔ Auf Position:XX
- ↔ Rechtsbündig
- ↔ SEITENLÄNGE=XX DR,↓
- ↔ Tab-gesamtlöschung
- ↔ Tabulator gesetzt\*
- ↔ Tabulator gelöst
- ↔ Einrücken auf 1.TAB
- ↔ Einmitten

Die mit \* markierten Funktionen können in Phrasendateien nicht benutzt werden.

- ☛ Für Rand- und Tabulatoreinstellungen erscheinen im Display zwei Kästchen (nur in TEXT-Dateien). Das rechte Kästchen blinkt abwechselnd mit dem Namen der Funktion, wie "Rand links gesetzt" oder "Tabulator gesetzt". Das linke Kästchen blinkt abwechselnd mit der Meldung "Auf Position:XX". "XX" steht für die Position des Randes oder Tabulators. Werden die "XX" Werte in der linken Box geändert, ändert sich die betreffende Rand- bzw. Tabulatoreinstellung. Drücken der Halbzeilentaste erhöht der Wert, drücken der Halbzeilentaste rückwärts verringert ihn. Soll mitten im Text ein Rand oder Tabulator gesetzt werden, zunächst durch Niederhalten der Taste CODE und Drücken der Taste "0" den Einfügemodus aktivieren. Danach CODE niederhalten und die Taste "M" drücken, um das Kästchen (Auf Position:XX) einzufügen. Als nächstes die linke Randtaste, die Tabulator-Setz/ Löschtaste oder ähnliche Funktionstaste drücken und das Kästchen einfügen. Anschließend den Cursor unter "XX" bringen und den gewünschten Wert eingeben.

- 2) Mit dem Cursor an eine beliebige Stelle in der Datei gehen.

Drücken der Rückschritttaste verschiebt den Cursor um eine Stelle nach links.

Drücken der Expreßtaste verschiebt den Cursor um eine Stelle nach rechts.

Drücken der Rückföhrtaste verschiebt den Cursor an das Dateiende.

Drücken von CODE + "B" verschiebt den Cursor an den Dateianfang.

BACK SPACE (←)

EXPR (→)

RELOC (↔)

CODE + B

## TEXTDATEI BEARBEITEN

Im Speicher abgelegte Textdateien können auf zwei Arten bearbeitet werden.

<Ergänzungsmodus>

In diesem Modus können Sie einer Datei am Ende zeilenweise Text hinzufügen, wobei die Texteingabe wie im Anzeige- oder Druckmodus geschieht.

<Bearbeitungsmodus>

In diesem Modus kann der Text an einer beliebigen Stelle bearbeitet werden.

### Bearbeiten einer Textdatei im Ergänzungsmodus

- 1) Die Taste Mode drücken, bis im Display "▼" über "SPEICH" erscheint.
- 2) Den Namen der Textdatei eingeben, der Text hinzugefügt werden soll. Anschließend die Rücklaftaste drücken. Die Meldung "Bearbeiten/Einfügen?" erscheint im Display. Zum Wählen des Ergänzungsmodus die Taste "E" drücken. Die Meldung "Display/Ausdrucken?" erscheint im Display.
- 3) Zum Wählen des Anzeigemodus die Taste "D", zum Wählen des Druckmodus die Taste "A" drücken.
- 4) Den hinzuzufügenden Text schreiben. Die Zeichen erscheinen beim Schreiben im Display. Sobald eine Zeile abgeschlossen ist, wird sie im Speicher abgelegt und vom Display gelöscht. Im Druckmodus wird sie außerdem auf Papier ausgedruckt.

- ▲ Zum Beenden des Speichermodus die Taste Mode drücken. Die Schreibmaschine kehrt in den NORM-Modus zurück.

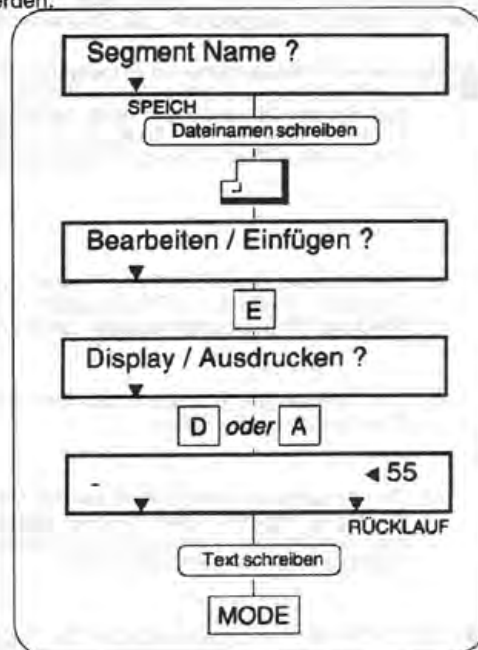

### Bearbeiten einer Textdatei im Bearbeitungsmodus

- 1) Die Taste Mode drücken, bis im Display "▼" über "SPEICH" erscheint.
  - 2) Den Namen der Textdatei eingeben, die bearbeitet werden soll. Anschließend die Rücklaftaste drücken. Die Meldung "Bearbeiten/Einfügen?" erscheint im Display. Zum Wählen des Bearbeitungsmodus die Taste "B" drücken.
- Der Text der Datei wird im Display als durchlaufende Zeile angezeigt. Sie können an eine beliebige Stelle im Text gehen und Veränderungen vornehmen oder den Text einfach sichten.

- ▲ Zum Beenden des Speichermodus die Taste Mode drücken. Die Schreibmaschine kehrt in den NORM-Modus zurück.

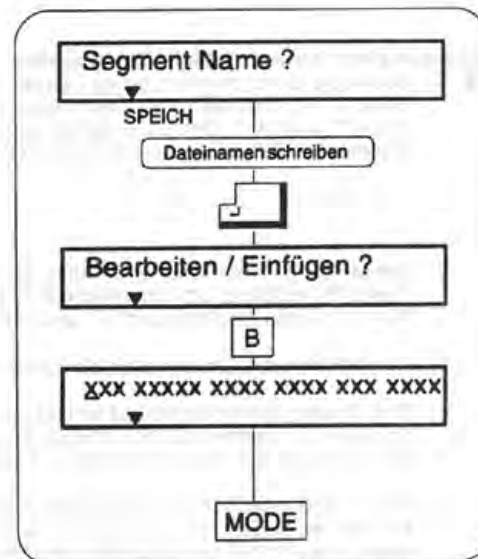

## PHRASEDATEI ANLEGEN

Phrasendateien können auf zwei Arten angelegt werden.

<Anzeigemodus>

In diesem Modus wird eine Phrasendatei im Display ungeachtet der Randeinstellungen als durchgehende Zeile angelegt. Dabei wird nichts ausgedruckt.

<Bearbeitungsmodus>

In diesem Modus wird eine Phrasendatei im Display Zeile um Zeile angelegt. Die Zeile wird entsprechend den aktuellen Randeinstellungen ausgedruckt, die Randeinstellungen werden aber nicht in die Datei gespeichert.

### Anlegen einer Phrasendatei im Anzeigemodus

- 1) Die Taste Mode drücken, bis im Display über "SPEICH" das Symbol "▼" angezeigt wird. Die Meldung "Segment Name?" erscheint. Den Dateinamen tippen (fünf Buchstaben/Ziffern) und die Rücklauttaste drücken.
- 2) Die Meldung "Text/Phra/Form?" erscheint im Display. Die Taste "P" drücken, um Phrasendatei zu wählen. Die Meldung "Phra Display/Ausdr?" erscheint im Display.
- 3) Zum Wählen des Anzeigemodus die Taste "D" drücken. Das Display wird gelöscht.
- 4) Den zu speichernden Text schreiben. Die Zeichen werden im Display als durchgehende Zeile angezeigt. Sie können zum Sichten oder Vornehmen von Änderungen an eine beliebige Stelle in der Datei gehen.

- ▲ Zum Verlassen des Speichermodus die Taste Mode drücken. Die Schreibmaschine kehrt in den NORM-Modus zurück.

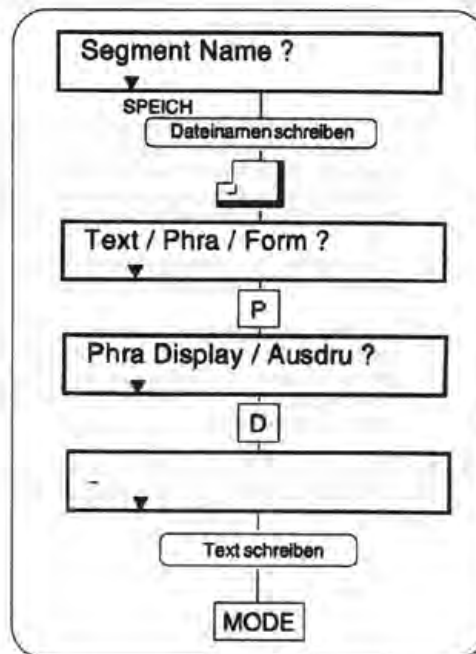

### Anlegen einer Phrasendatei im Druckmodus

- 1) Die Taste Mode drücken, bis im Display über "STORE" das Symbol "▼" angezeigt wird. Die Meldung "Segment Name?" erscheint. Den Dateinamen tippen (fünf Buchstaben/Ziffern) und die Rücklauttaste drücken.
  - 2) Die Meldung "Text/Phra/Form?" erscheint im Display. Die Taste "P" drücken, um Phrasendatei zu wählen. Die Meldung "Phra Display/Ausdr?" erscheint im Display.
  - 3) Zum Wählen des Druckmodus die Taste "A" drücken. Das Display wird gelöscht und im rechten Displayteil erscheint der Spaltenzähler. Gleichzeitig wird der automatische Schreibwerkrücklauf aktiviert.
  - 4) Den zu speichernden Text schreiben. Beim Schreiben erscheinen die Zeichen Zeile und Zeile im Display. Die Zeilenlänge richtet sich nach der aktuellen Randeinstellung. Sobald eine Zeile beendet ist, wird sie gespeichert und auf Papier ausgedruckt.
- Obwohl Phrasendateien im Druckmodus Zeile um Zeile eingegeben werden, wird der Text als durchgehende Zeile ohne Ränder abgespeichert.

- ▲ Zum Verlassen des Speichermodus die Taste Mode drücken. Die Schreibmaschine kehrt in den NORM-Modus zurück.

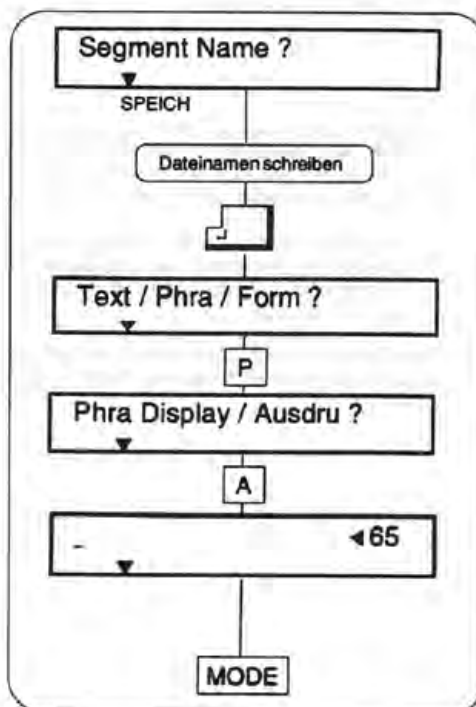

### PHRASENDATEI BEARBEITEN

- 1) Die Taste Mode drücken, bis im Display "▼" über "SPEICH" erscheint.

- 2) Den Namen der Phrasendatei eingeben, die bearbeitet werden soll und die Rücklautaste drücken.

Die Phrasendatei erscheint im Display als durchgehende Zeile. Sie können an eine beliebige Stelle gehen um Veränderungen vorzunehmen oder den Text einfach sichten.

- ▲ Zum Beenden des Speichermodus die Taste Mode drücken. Die Schreibmaschine kehrt in den NP-Modus zurück.

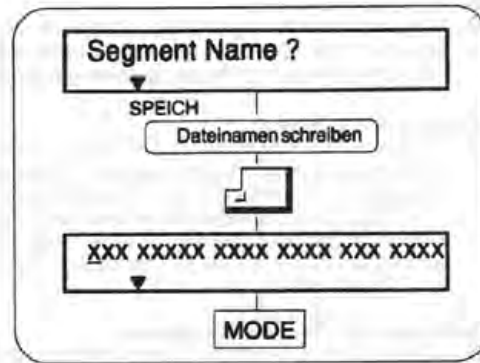

### PHRASENDATEI IN TEXTDATEI EINFÜGEN

- Phrasendateien können in Textdateien eingefügt werden. Beim Drucken des Textes wird die Phrasendatei an der Stelle ausgedruckt, an der sie eingefügt wurde.

- 1) Das Schreibwerk/Cursor an die Stelle bringen, an der die Phrasendatei eingefügt werden soll.

- 2) CODE niederhalten und die Taste "G" drücken. Die Meldung "Segment Name?" erscheint im Display.

- 3) Den Namen der einzufügenden Phrasendatei tippen und die Rücklautaste drücken. Der Dateiname wird an der Cursorposition zwischen zwei Kästchen eingefügt. Zum Löschen der Einfügung den Cursor unter das erste Kästchen bringen und die Korrekturtaste drücken.

- ▲ Existiert im Speicher keine Phrasendatei unter dem eingegebenen Namen, wird der Ausdruck unterbrochen und die Meldung "Nicht gef.┘" erscheint. Zum Abbrechen des Ausdrucks die Rücklautaste drücken.

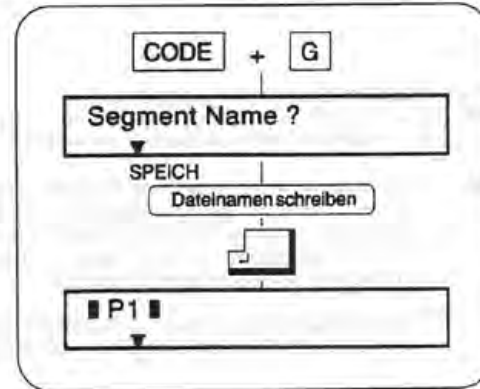

### SEITENLÄNGE EINER TEXTDATEI EINSTELLEN

- Die Seitenlänge kann in der Textdatei selbst eingestellt werden.

Beim Eingeben von Text in eine Datei werden Sie von dieser Einstellung darauf aufmerksam gemacht, daß Sie sich dem Seitenende nähern. Der Ausdruck einer Textdatei wird unterbrochen, nachdem die Anzahl Zeilen gedruckt sind, die für die Seitenlänge angegeben sind, und Sie können ein neues Blatt einlegen.

- 1) Halten Sie beim Anlegen oder Bearbeiten einer Textdatei CODE nieder und drücken die Taste "L". Die Meldung "SEITENLÄNGE=54DR,┘" erscheint im Display. "54" ist die Voreinstellung für 11-Zoll langes Papier bei einem oberen und unteren Rand von 1 Zoll.
- 2) Die Anzahl Zeilen per Seite eintippen und durch Drücken der Rücklautaste speichern.

- ☛ Wenn Sie beim Eingeben von Text im Anzeige- oder Druckmodus die 4. Zeile vom unteren Rand an gerechnet erreichen, erscheint im Display die Meldung "NOCH 3 ZEILEN DR R-L". Damit wird angezeigt, daß es nur noch drei Zeilen bis zum unteren Seitenrand sind. Die Randlösetaste drücken und mit dem Schreiben fortfahren.

Beim Drucken einer Textdatei wird diese Einstellung vor dem Beginn des Ausdrucks angezeigt. Dadurch werden Sie daran erinnert, daß der Ausdruck nach Drucken der eingestellten Zeilenanzahl unterbricht, damit Sie ein neues Blatt einlegen können.

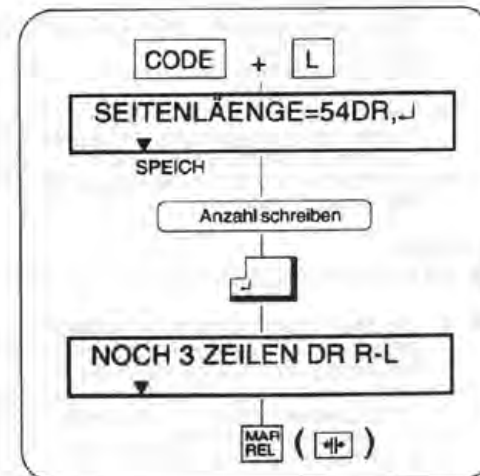

## STOPPCODE

- Ein Stoppcode bewirkt, daß der Ausdruck an bestimmten Stellen einer Datei unterbrochen wird, damit zusätzlicher Text geschrieben werden kann. Nachdem der zusätzliche Text geschrieben ist, setzt der Ausdruck fort. Stoppcodes können in Text- und Phrasendateien eingegeben werden.

### Stoppcode eingeben

- Den Cursor/Schreibwerk an der Stelle in der Text- oder Phrasendatei positionieren, an der ein Stoppcode eingegeben werden soll. CODE niederhalten und die Taste "7" drücken. Im Display erscheint ein hervorgehobenes "S". Beim Anlegen oder Bearbeiten einer Datei im Druckmodus wird an der Stelle, an der ein Stoppcode eingegeben ist, ein "X" gedruckt.

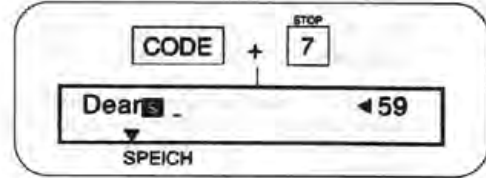

### Schreiben von Text am Stoppcode

- 1) Die Schreibmaschine unterbricht beim Erreichen eines Stoppcodes den Ausdruck. Im Display erscheint die Meldung "STOP Befehl!".
- 2) Den Text schreiben. Jedes getippte Zeichen wird sofort ausgedruckt.
- 3) Zum Fortsetzen des Ausdrucks CODE niederhalten und die Taste "8" drücken.

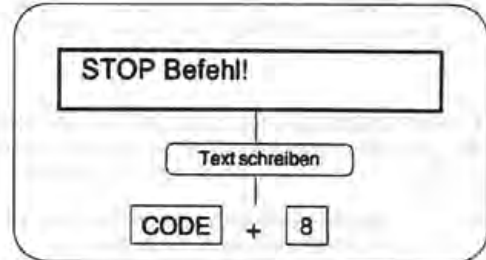

### Funktionellen Stoppcode eingeben

- Es ist möglich, einen Stoppcode mit den Funktionen zum automatischen Zentrieren, zum rechtsbündig Drucken oder mit einem Dezimaltabulator zu verknüpfen.

- 1) Zunächst in einer Text- oder Phrasendatei den Dezimaltabulator bzw. die Funktion zum automatischen Zentrieren oder rechtsbündig Drucken aktivieren.
- 2) CODE niederhalten und die Taste "7" drücken. "S" wird im Display hervorgehoben angezeigt.
- 3) Die Rücklauffaste drücken. Die entsprechende Funktion wird beendet. Mit dem Schreiben fortfahren.

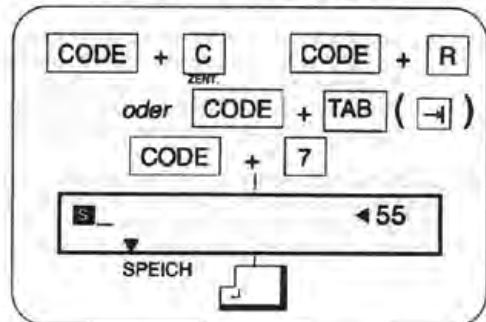

### Text an einem funktionellen Stoppcode schreiben

- 1) Die Schreibmaschine unterbricht den Ausdruck bei Erreichen eines Stoppcodes. Eine der folgenden Meldungen erscheint im Display:  
Zentrieren mit STOP DEZ TAB mit STOP  
STOP bei Re-bü
- 2) Den gewünschten Text schreiben. Jedes getippte Zeichen erscheint im Display.
- 3) Die Rücklauffaste drücken. Der Text im Display wird am Stoppcode ausgedruckt und entsprechend der mit dem Stoppcode verbundenen Funktion ausgerichtet.
- 4) Zum Fortsetzen des Ausdrucks CODE niederhalten und die Taste "8" drücken.

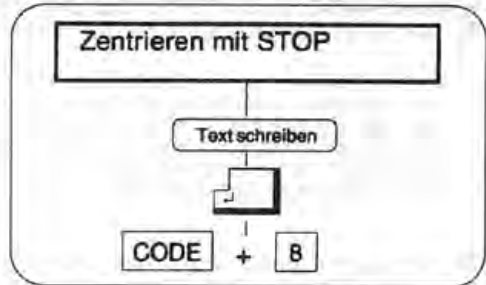

## SUCHEN

- Mit dieser Funktion kann in einer Text- oder Phrasendatei nach einem Wort gesucht werden.

- 1) Die Text- oder Phrasendatei im Bearbeitungsmodus anzeigen. CODE niederhalten und die Taste "9" drücken. Im Display erscheint die Meldung "S=".
- 2) Das/die gesuchte(n) Wort/Wörter schreiben. Es können bis zu 18 Zeichen (einschl. Leerschritten) eingegeben werden.
- 3) Die Halbzeilentaste drücken, wenn von der aktuellen Stelle in Richtung Dateiende gesucht werden soll. Die Halbzeilentaste rückwärts veranlaßt eine Suche in Richtung Dateianfang.
- 4) Das erste Vorkommen des Wortes (oder der Wörter) erscheint links im Display.

Wird das/die gesuchte(n) Wort/Wörter nicht gefunden, zeigt das Display "Nicht gef. Drücke \_". Zum Abbrechen der Funktion die Rücklauffaste drücken.

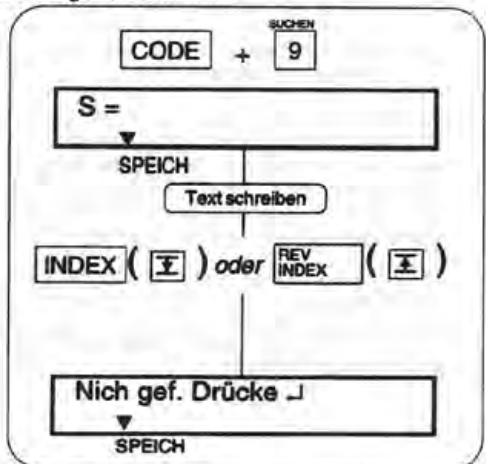



## ARBEITEN MIT TEXTBLÖCKEN (KOPIEREN/VERSCHIEBEN/LÖSCHEN)

### Textblock kopieren

- Mit dieser Funktion kann ein Textblock kopiert und an einer beliebigen Stelle im Text eingefügt werden. Dabei wird der Originaltext nicht entfernt oder verschoben.

- 1) Die Text- oder Phrasendatei im Bearbeitungsmodus anzeigen. Den Cursor unter das erste Zeichen des Textteils bringen, der kopiert werden soll.
- 2) CODE niederhalten und die Taste "P" drücken. Damit ist der Blockanfang markiert. Zwei Signaltöne ertönen.
- 3) Den Cursor unter das letzte Zeichen des zu kopierenden Textteils bringen. Beim Bewegen des Cursors beginnen die in den Block aufgenommenen Zeichen zu blinken.
- 4) CODE niederhalten und abermals "P" drücken. Damit ist das Blockende markiert. Zwei Signaltöne zeigen an, daß der Textblock definiert ist.
- 5) Den Cursor an die Stelle im Text bringen, an die der Textblock kopiert werden soll.
- 6) CODE niederhalten und die Taste rechts der Tabulatortaste (TAB) drücken. Der Textblock wird an die bezeichnete Stelle kopiert.

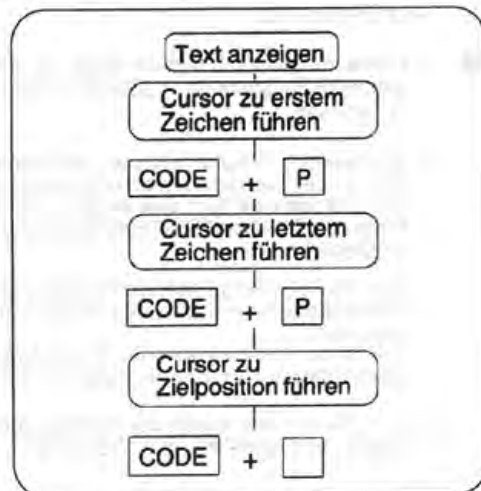

### Textblock verschieben

- Mit dieser Funktion kann ein Textblock von einer Stelle an eine andere verschoben werden.

- 1) Die Text- oder Phrasendatei im Bearbeitungsmodus anzeigen. Den Cursor unter das erste Zeichen des Textteils bringen, der verschoben werden soll.
- 2) Die Schritte 2, 3 und 4 aus dem Abschnitt "Textblock kopieren" ausführen.
- 3) Den Cursor an die Stelle im Text bringen, an die der Textblock verschoben werden soll.
- 4) CODE niederhalten und die zweite Taste rechts der Tabulatortaste (TAB) drücken. Der Textblock wird an die bezeichnete Stelle verschoben.

### Textblock löschen

- Mit dieser Funktion kann ein Textblock aus einer Datei gelöscht werden.

- 1) Die Text- oder Phrasendatei im Bearbeitungsmodus anzeigen. Den Cursor unter das erste Zeichen des Textteils bringen, der gelöscht werden soll.
- 2) Die Schritte 2, 3 und 4 aus dem Abschnitt "Textblock kopieren" ausführen.
- 3) CODE niederhalten und die dritte Taste rechts der Tabulatortaste (TAB) drücken. Der Textblock wird gelöscht. Der nachfolgende Text wird nach links verschoben, um die entstandene Lücke zu füllen.

## TEXTDATEI DRUCKEN

Gespeicherter Text kann in den Modi NORM, L/L oder BLOCK aufgerufen (gedruckt) werden.

- Wenn der NORM, L/L Modus gewählt ist, wird eine Datei beim Schreiben in den Speicher normal ausgedruckt. Ist der Modus BLOCK (Blocksatz) gewählt, wird eine Datei beim Ausdrucken zwischen dem rechten und linken Rand ausgerichtet.

- 1) CODE niederhalten und die Taste "8" drücken. Im Display erscheint die Meldung "1.ABR/2.LIST/3.LÖSCH". Die Taste "1" drücken.

- 2) Die Meldung "Segment Name?" erscheint im Display. Den Namen der Textdatei tippen und die Rücklautaste drücken. Das Schreibwerk läuft zum linken Rand der aufgerufenen Datei. Die Meldung "SEITENLÄNGE=54 DR, ↵" erscheint im Display.

Soll die Seitenlänge geändert werden, lesen Sie unter "Seitenlänge einer Textdatei einstellen" nach, wie das geschieht. "54" ist die Voreinstellung für 11-Zoll langes Papier bei einem oberen und unteren Rand von 1 Zoll.

- 3) Zum Starten des Ausdrucks die Rücklautaste drücken. Im Display erscheint "▼" über "ABRUFEN".

Zum vorübergehenden Unterbrechen des Ausdrucks die Rücklautaste drücken. Die Meldung "Pause Drücke ↵" erscheint im Display. Zum Fortsetzen des Ausdrucks abermals die Rücklautaste drücken.

Zum Abbrechen des Ausdrucks die Leertaste drücken. Die Meldung "Ausdruck beendet" erscheint im Display.

- 4) Die Schreibmaschine unterbricht den Ausdruck, sobald die letzte Zeile einer Seite gedruckt ist (entsprechend der Einstellung der Seitenlänge). Die Meldung "Drücke ↵" erscheint im Display. Ein neues Blatt einlegen und durch Drücken der Rücklautaste den Ausdruck fortsetzen.

Sobald eine Datei völlig ausgedruckt ist, erscheint die Meldung "Ausdruck beendet" im Display.

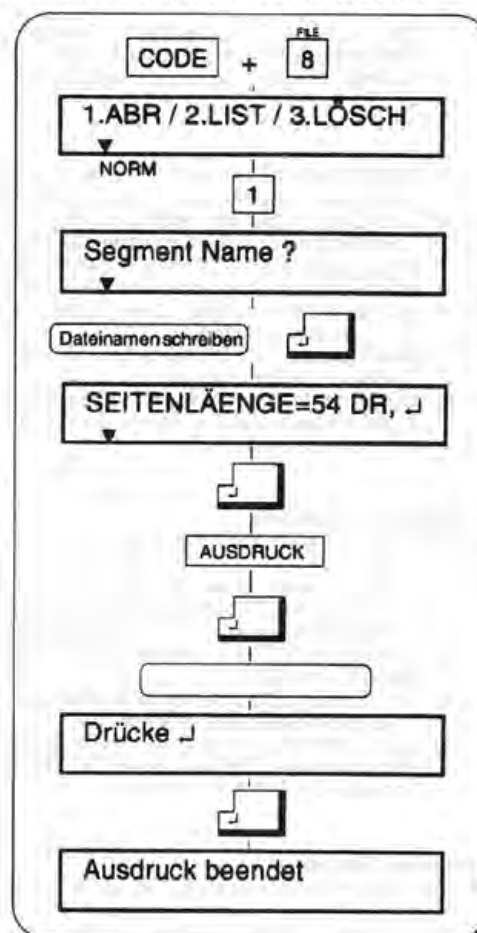

## PHRASENDATEI DRUCKEN

Gespeicherte Phrasen können in den Modi NORM, L/L oder BLOCK aufgerufen (gedruckt) werden.

- Eine Phrasendatei enthält keine Randeinstellungen. Sie kann an jeder beliebigen Stelle einer Seite mit jeder beliebigen Randeinstellung ausgedruckt werden. Wenn der NORM, L/L Modus gewählt ist, wird eine Datei beim Schreiben in den Speicher normal ausgedruckt. Ist der Modus BLOCK gewählt, wird eine Datei beim Ausdrucken zwischen dem aktuellen rechten und linken Rand ausgerichtet.

- 1) Das Schreibwerk an die Stelle bringen, an der mit dem Ausdruck einer Phrasendatei begonnen werden soll. CODE niederhalten und die Taste "8" drücken. Im Display erscheint die Meldung "1.ABR/2.LIST/3.LÖSCH". Die Taste "1" drücken.

- 2) Die Meldung "Segment Name?" erscheint im Display. Den Namen der Phrasendatei tippen und die Rücklautaste drücken.

Im Display erscheint über "ABRUFEN" das Symbol "▼". Das Schreibwerk beginnt unter Verwendung der aktuellen Randeinstellungen von der aktuellen Position aus mit dem Ausdruck der Phrasendatei.

Zum vorübergehenden Unterbrechen des Ausdrucks die Rücklautaste drücken. Die Meldung "Pause Drücke ↵" erscheint im Display. Zum Fortsetzen des Ausdrucks abermals die Rücklautaste drücken.

Zum Abbrechen des Ausdrucks die Leertaste drücken. Die Meldung "Ausdruck beendet" erscheint im Display. Sobald die Phrasendatei völlig ausgedruckt ist, erscheint die Meldung "Ausdruck beendet" im Display.

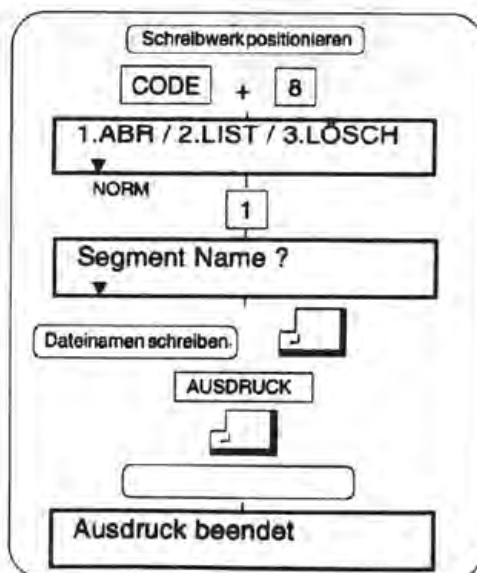

## KETTENAUSDRUCK

● Diese Funktion druckt zwei bis vierzig Dateien hintereinander aus.

- 1) CODE niederhalten und die Taste "8" drücken. Im Display erscheint die Meldung "1.ABR/2.LIST/3.LÖSCH". Die Taste "1" drücken.
- 2) Die Meldung "Segment Name?" erscheint im Display. Die Namen der Dateien in der Reihenfolge tippen, in der sie gedruckt werden sollen. Die einzelnen Dateinamen mit einem Komma (,) trennen. Zum Beispiel: Text1, Text2, Text3.
- 3) Zum Starten des Ausdrucks die Rücklautaste drücken. Im Display erscheint über "ABRUFEN" das Symbol "▼".

Zum vorübergehenden Unterbrechen des Ausdrucks die Rücklautaste drücken. Die Meldung "Pause Drücke-" erscheint im Display. Zum Fortsetzen des Ausdrucks abermals die Rücklautaste drücken.

Zum Abbrechen des Ausdrucks die Leertaste drücken. Die Meldung "Ausdruck beendet" erscheint im Display.

Sobald alle Dateien ausgedruckt sind, erscheint die Meldung "Ausdruck beendet" im Display.

- ☛ Wenn einer der in Schritt 2) eingegebenen Dateinamen nicht im Speicher existiert, erscheint im Display "Nicht gef. Drücke-" und die restlichen Dateien werden nicht gedruckt.

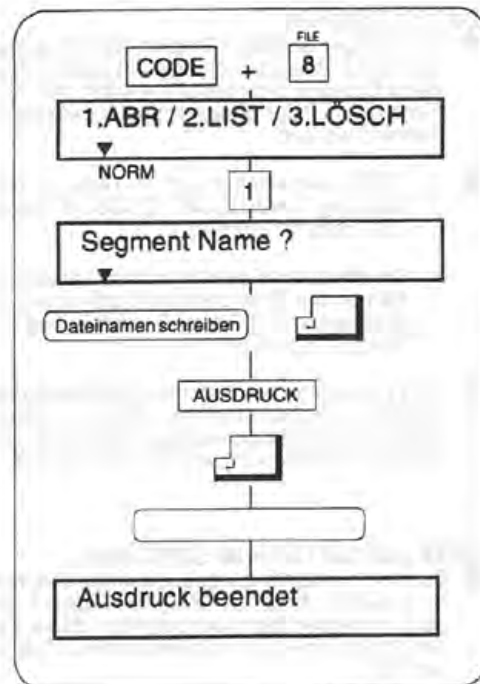

## FORMATDATEI

● Häufig benutzte Formateinstellungen können ebenfalls gespeichert werden (Ränder und Tabulatoren).

- 1) Die Taste Mode drücken, bis im Display über "SPEICH" ein "▼" erscheint. Das Display zeigt "Segment Name?". Den Dateinamen tippen (fünf Buchstaben/Ziffern) und die Rücklautaste drücken.
- 2) Die Meldung "Text/Phra/Form?" erscheint im Display. Die Taste "F" drücken. Die Meldung "Format-Segment" erscheint im Display. Das Papier wird um eine Zeile weitertransportiert und das Schreibwerk läuft zum aktuellen linken Rand.
- 3) Die gewünschten Ränder und Tabulatoren so wie in den anderen Modi üblich einstellen.

- ▲ 1) Zum Verlassen des Speichermodus die Taste Mode drücken. Die Schreibmaschine kehrt in den NP-Modus zurück.
- 2) Der Modus STORE (Speichermodus) kann durch Drücken der Taste Mode jederzeit beendet werden.

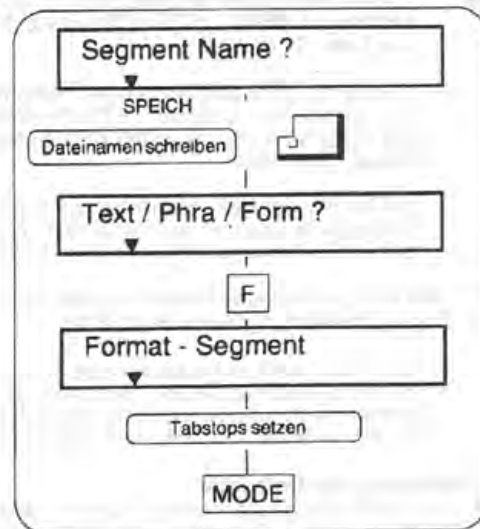

## Benutzen einer Formatdatei

- 1) CODE niederhalten und die Taste "8" drücken. Im Display erscheint die Meldung "1.ABR/2.LIST/3.LÖSCH". Die Taste "1" drücken.
- 2) Die Meldung "Segment Name?" erscheint im Display. Den Namen der Formatdatei tippen und die Rücklautaste drücken.

Die in der Formatdatei gespeicherten Rand- und Tabulatoreinstellungen werden aktiviert. Im Display erscheint die Meldung "Ausdruck beendet".

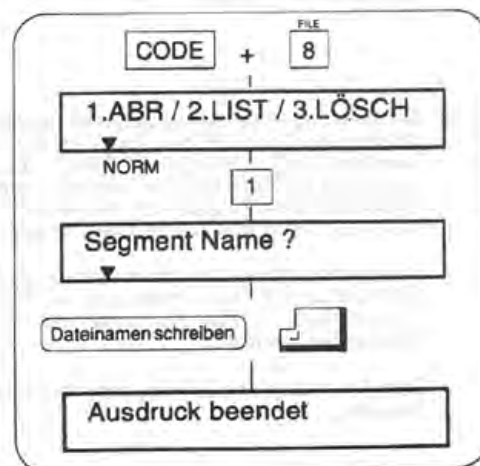

## DATEI LÖSCHEN

- Nicht länger benötigte Dateien können gelöscht werden, um Raum für neue Dateien zu schaffen. Im Speichermodus (STORE) kann diese Funktion nicht benutzt werden. Vor dem Benutzen dieser Funktion muß der Speichermodus verlassen und das Display gelöscht werden.

- 1) CODE niederhalten und die Taste "8" drücken. Die Meldung "1.ABR/2.LIST/3.LÖSCH" erscheint im Display. Die Taste "3" drücken.
- 2) Die Meldung "Segment Name?" erscheint im Display. Den Namen der zu löschenden Datei tippen und die Rücklautaste drücken. Daraufhin wird die Meldung "Segment gelöscht!" angezeigt.
- ☛ Zum Abbrechen des Löschsens die Rücklautaste VOR dem Eintippen des Dateinamens drücken. Haben Sie den Dateinamen bereits eingetippt, löschen Sie mit der Korrekturtaste den Dateinamen vom Display.

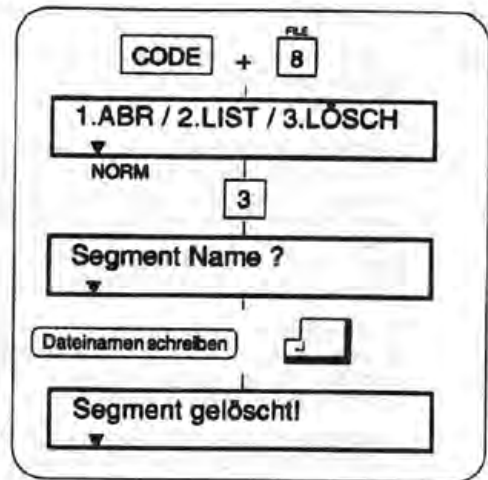

## LISTE DER DATEIEN IM SPEICHER

- Es kann eine Liste der gespeicherten Dateien angezeigt oder gedruckt werden. Im Speichermodus (STORE) kann diese Funktion nicht benutzt werden. Vor dem Benutzen dieser Funktion muß der Speichermodus verlassen und das Display gelöscht werden.

### Anzeigen der Dateiliste

- 1) CODE niederhalten und die Taste "8" drücken. Die Meldung "1.ABR/2.LIST/3.LÖSCH" erscheint im Display. Die Taste "2" drücken.
- 2) Die Meldung "Display/Ausdrucken" erscheint. Die Taste "D" drücken. Der Dateityp (TEXT, PHRASE, FORMAT), der Dateiname und die ersten Zeichen der Datei werden im Display angezeigt.  
Sie können den gesamten Inhalt der Datei sichten. Der Cursor kann dazu mit der Expreßtaste nach rechts und mit der Rückschritttaste nach links bewegt werden.
- ☛ Sind im Speicher keine Dateien gespeichert, zeigt das Display die Meldung "Keine Segmente!".
- 3) Durch Drücken der Halbzeilentaste wird die nächste Datei der Liste angezeigt. Mit der Halbzeilentaste rückwärts wird wieder die vorangehende Datei angezeigt.
- 4) Zum Beenden der Listenfunktion die Rücklautaste drücken.

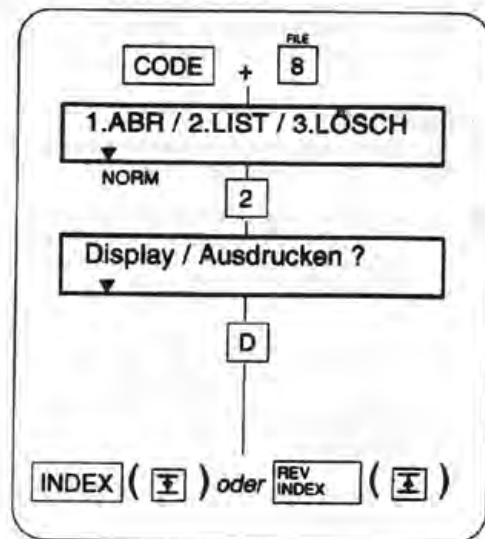

### Ausdrucken der Dateiliste

- 1) CODE niederhalten und die Taste "8" drücken. Die Meldung "1.ABR/2.LIST/3.LÖSCH" erscheint im Display. Die Taste "2" drücken.
- 2) Die Meldung "Display/Ausdrucken?" erscheint. Durch Drücken der Taste "P" den Ausdruck der Liste starten. Der Dateityp (TEXT, PHRASE, FORMAT), der Dateiname und die ersten Zeichen der Datei werden ausgedruckt. Am Ende der Liste wird gedruckt, wieviel Zeichen der Speicher noch faßt und wieviel Dateien der Speicher enthält.  
Zum vorübergehenden Unterbrechen des Ausdrucks die Rücklautaste drücken. Im Display erscheint die Meldung "Pause Drücke!". Zum Fortsetzen des Ausdrucks die Rücklautaste drücken.  
Zum Abbrechen des Listenausdrucks die Leertaste drücken.

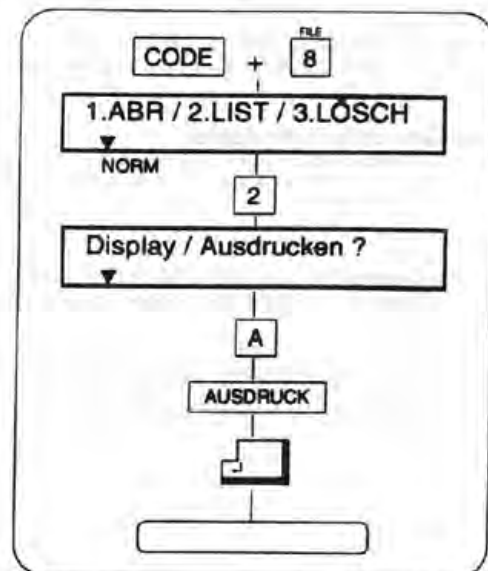

### SPEICHERÜBERLAUF

Wenn eine neue Datei angelegt wird und im Speicher befinden sich bereits 50 Dateien, erscheint im Display die Meldung "Zuviele Segmente!". In diesem Fall müssen nicht länger benötigte Dateien gelöscht werden, bevor eine neue Datei angelegt werden kann.

Ist der gesamte Speicher belegt, erscheint die Meldung "Speicher voll!". In diesem Fall die Taste Mode drücken, den Text speichern und dann zum NP-Modus zurückkehren. Löschen Sie unnötige Dateien, um Platz für eine neue Datei zu schaffen. (Siehe "DATEI LÖSCHEN".)

### GESAMTEN SPEICHER LÖSCHEN

● Im Speichermodus kann diese Funktion nicht benutzt werden. Vor dem Benutzen dieser Funktion muß der Speichermodus (STORE) verlassen und das Display gelöscht werden.

- 1) CODE niederhalten und die Taste "A" drücken. Die Meldung "Gesamt löschtung J/N?" erscheint.
- 2) Die Taste "J" drücken. Die Meldung "Sicher? J/N?" bittet um Bestätigung der Löschung.
- 3) Zum Löschen aller Dateien abermals die Taste "J" drücken.

Zum Abbrechen dieser Funktion drücken Sie anlässlich der Bestätigungsmeldung (Schritt 2 oben) die Taste "N".

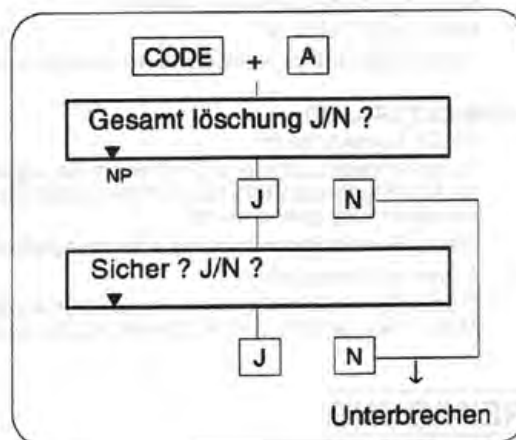

---

## **VERBRAUCHSTEILE**

### **TYPENRAD**

Diese Schreibmaschine ist mit einem nicht-standardmäßigen Typenrad ausgestattet. Zusätzlich zu diesem Typenrad kann noch eine Vielzahl verschiedener Typenräder in diese Schreibmaschine eingesetzt werden.

### **FARBANDKASSETTE**

- 1) Schwarzes korrekturfähiges Kohlefarbband  
Diese Schreibmaschine wird mit einem korrekturfähigen schwarzen Kohlefarbband geliefert. (Dieses Farbband kann nicht wiederverwendet werden.)
- 2) Multi-Strike Farbband  
Dieser Farbbandtyp kann zusätzlich erworben werden. Auch dieses Farbband kann nicht wiederverwendet werden.

### **KORREKTURBAND**

- 1) Lift-Off Korrekturband  
Diese Schreibmaschine wird mit einem Korrekturband vom Typ Lift-Off geliefert. Dieser Korrekturbandtyp kann nur mit korrekturfähigen schwarzen Kohlefarbbändern der Art benutzt werden, mit der diese Schreibmaschine standardmäßig geliefert wird.  
Dieses Korrekturband hebt das schwarze Karbon der gedruckten Zeichen vom Papier ab.
- 2) Cover-Up Korrekturband  
Dieser Korrekturbandtyp kann zusätzlich erworben werden und ist zur Verwendung mit Farbbändern vom Typ Multi-Strike gedacht. Dieses Korrekturband überdeckt falsche Zeichen auf dem Papier.

---

## **REINIGUNG**

Versuchen Sie nicht, die Schreibmaschine zum Reinigen zu zerlegen.

Reinigen Sie die Schreibmaschine behutsam mit einem trockenen Tuch. Benutzen Sie zum Reinigen der Schreibmaschine niemals Wasser oder Verdünnungen, wie Farbverdünner, Alkohol, usw.

Lassen Sie bei geöffneter Abdeckung niemals irgendwelche Gegenstände (insbesondere Nadeln, Büroklammern, Nagelfeilen, usw.) in die Schreibmaschine fallen, da dies die Schreibmaschine beschädigen könnte.

---

## **SERVICE**

Falls die Schreibmaschine nicht oder nicht richtig funktioniert, überprüfen Sie folgendes:

- Ist die Schreibmaschine an eine stromführende Steckdose angeschlossen?
- Ist die Schreibmaschine eingeschaltet?
- Ist das Typenrad richtig eingesetzt?
- Sind Farbbandkassette und Korrekturband richtig installiert?
- Ist die Farbbandkassette oder das Korrekturband aufgebraucht?
- Ist der Farbbandwahlschalter auf das verwendete Farbband eingestellt?

Falls die obigen Punkte nicht die Ursache für die Störung sind, kontaktieren Sie die nächstgelegene autorisierte Servicestelle.

DEBLOCAGE DE LA MACHINE

ENTFERNEN DER TRANSPORTSICHERUGEN

INSTRUCCIONES DE DESEMPAQUE

